

# Babill AAPARS

UN MONDE DE CRÉATIVITÉ !

ASSOCIATION DES ARTISTES PEINTRES  
AFFILIÉS DE LA RIVE-SUD

C.P. 261, Saint-Bruno-de-Montarville (Québec) J3V 4P9



**6 et 7 AVRIL 2024**  
CENTRE MULTIFONCTIONNEL  
FRANCINE - GADBOIS  
DE BOUCHERVILLE

## DÉPÔT DE DOSSIER

Il est maintenant temps d'envoyer votre dossier d'artistes pour l'Expo Galerie 2024.

Cette année le dépôt de dossier se fera en ligne et non par courriel.

Prenez soin d'y inclure toutes les informations et documents demandés.

### Il y a 2 types d'emplacement offerts

2 panneaux de 48 po de large  
par 72 po de haut  
disposé en angle de 90°

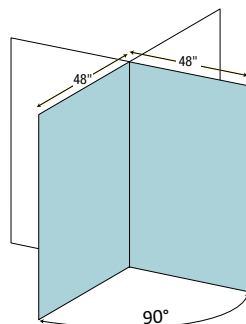

4 panneaux de 48 po de large  
par 72 po de haut  
disposé en U  
(seulement 6 emplacements)

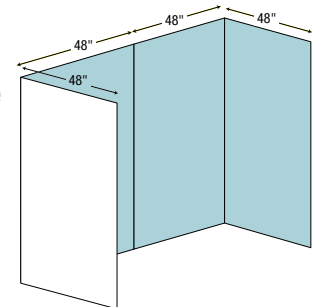

## DATE À RETENIR

Envoi de dossier : du **1<sup>er</sup> février** au **29 février 2024**

Réponse début mars

Suite à l'acceptation de votre dossier nous vous ferons parvenir un lien pour vous acquitter des frais d'inscription.

**POUR SOUMETTRE VOTRE DOSSIER EN LIGNE, SUIVEZ CE LIEN**

<https://aapars.com/nos-activites/expositions/expo-galerie-aapars/inscription-expo-galerie-aapars/>

# Faites votre promotion !

## Faites-nous parvenir vos événements

Tous nos membres sont invités à soumettre leurs annonces d'exposition, d'événement artistique ou même un article pour publication dans notre journal Babill'AAPARS. La date limite pour les soumissions est le dernier jeudi de chaque mois.

Le bulletin d'information est publié et disponible sur le site web au début du mois suivant. Il y a 10 parutions par année, l'association faisant relâche en juillet et août.

**Faites parvenir vos publications à [publications@AAPARS.com](mailto:publications@AAPARS.com).**

### Exigences relatives à la soumission au bulletin d'information :

- Pour les annonces, il est demandé que votre montage soit prêt à être publié en format pdf ou format jpg à bonne résolution.
- Un document Word est préférable pour les articles et les images doivent être séparées de votre document

## ▶ **Message important** ◀

Si vous désirez faire paraître une annonce dans le numéro de **MARS 2024**, vous devrez la faire parvenir au plus tard le **22 FÉVRIER** à l'adresse suivante : **[publications@AAPARS.com](mailto:publications@AAPARS.com)**

### VOTRE CONSEIL D'ADMINISTRATION À L'AAPARS

Anne Drouin, <i>présidente</i> <b><a href="mailto:presidence@AAPARS.com">presidence@AAPARS.com</a></b>	<b>514 497-4934</b>
Deborah Halliday, <i>vice-présidente aux partenaires</i> <b><a href="mailto:vicepresidence@AAPARS.com">vicepresidence@AAPARS.com</a></b>	<b>514 349-1403</b>
Pascale Bouchard, <i>vice-présidente aux expositions</i> <b><a href="mailto:vpexpositions@AAPARS.com">vpexpositions@AAPARS.com</a></b>	<b>450 578-5303</b>
Claire Senneville, <i>trésorière</i> <b><a href="mailto:tresorier@AAPARS.com">tresorier@AAPARS.com</a></b>	<b>450-467-3666</b>
Chantal Blais, <i>secrétaire</i> <b><a href="mailto:secretaire@AAPARS.com">secretaire@AAPARS.com</a></b>	<b>514 603-5361</b>

Robert Fortin, <i>directeur aux expositions</i> <b><a href="mailto:expositions@AAPARS.com">expositions@AAPARS.com</a></b>	<b>438 507-9673</b>
(intérim), <i>directrice au développement culturel</i> <b><a href="mailto:conferences@AAPARS.com">conferences@AAPARS.com</a></b>	
(intérim), <i>directrice au recrutement</i> <b><a href="mailto:info@AAPARS.com">info@AAPARS.com</a></b>	
Myrtha Pelletier, <i>directrice à la formation</i> <b><a href="mailto:ateliers@AAPARS.com">ateliers@AAPARS.com</a></b>	<b>514 984-5516</b>
Guylaine Ruel, <i>directrice aux publications</i> <b><a href="mailto:publications@AAPARS.com">publications@AAPARS.com</a></b>	<b>450 349-1568</b>
Yves Bélanger, <i>directeur aux communications</i> <b><a href="mailto:communications@AAPARS.com">communications@AAPARS.com</a></b>	<b>450 210-2674</b>

Renée Bellavance, *coordonnatrice des expos Re/Max*  
**[exposolo@AAPARS.com](mailto:exposolo@AAPARS.com)**

Ghislaine Pilotte, *responsable galerie virtuelle*  
**[gv@AAPARS.com](mailto:gv@AAPARS.com)**

# Conférence *offerte en virtuel sur TEAMS* lundi 12 février 2024, 19 h à 21 h

(accueil à compter de 18 h 45)



## Centre d'artistes qui se consacre à la production de L'ART IMPRIMÉ

Il offre des équipements spécialisés qui incluent l'impression numérique, ainsi que le « creux et le relief » en impression. Son espace travail contient des presses et un espace atelier d'impression numérique, réservés à l'usage de la communauté artistique.

Ce centre soutient l'évolution de l'art imprimé des artistes peintres par:

- des activités de formation
- un programme de résidence
- un service de mentorat.



Zocalo propose un reflet des courants actuels et une diversité de recherches artistiques en art imprimé. Il favorise aussi l'exploration de pratiques interdisciplinaires.

Sa vision s'articule autour de notions d'exploration, de recherches et d'innovation en arts imprimés, liant des concepts de technique et de progrès, questionnant la production artisanale. Il permet une accumulation intéressante de savoirs contemporains.

Les approches stylistiques y sont valorisées. Ils accordent une importance particulière aux dispositifs de création participatifs, ancrés dans des enjeux actuels.

**Sa priorité :** La virtuosité des techniques traditionnelles et le maintien des savoir-faire, y occupent une place, tout autant que l'expérimentation et la combinaison des pratiques.

**Vous pouvez dès maintenant envoyer vos questions concernant les activités de Zocalo à : [conferences@aapars.com](mailto:conferences@aapars.com)**



**Et pour en connaître un peu plus, soyez des nôtres à cette soirée.**



<https://aapars.com/nos-activites/exposes-techniques/inscription-expose-technique/>



# Assemblée générale annuelle le 11 mars 2024

Vidéoconférence, 19 h  
Ordre du jour

- 1 ► Ouverture de l'assemblée et quorum
- 2 ► Nomination du Président et du Secrétaire de l'assemblée
- 3 ► Lecture et adoption de l'ordre du jour
- 4 ► Lecture et adoption du procès-verbal de l'assemblée générale du 13 mars 2023
- 5 ► Mot de bienvenue de la Présidente et rapport des activités de 2023
- 6 ► Lecture et adoption des états financiers
- 7 ► Nomination d'un président d'élections
- 8 ► Présentation des membres du Conseil d'administration par le Président d'élections
- 9 ► Élection des membres du Conseil d'administration
- 10 ► Ratification des actes
- 11 ► Remerciements aux membres sortants
- 12 ► Période de questions
- 13 ► Levée de l'assemblée

## Postes du CA en élection

<i>Présidente</i>	Anne Drouin
<i>Directeur.trice au développement culturel</i>	Vacant
<i>Directeur.trice au recrutement</i>	Vacant
<i>Directeur aux communications</i>	Yves Bélanger
<i>Vice-présidente aux expositions</i>	Pascale Bouchard
<i>Directeur aux expositions</i>	Robert Fortin

## Nous devons ratifier

le poste de **Déborah Halliday**, Vice-Présidente aux partenaires  
le poste de **Claire Senneville**, Trésorière  
le poste de **Chantal Blais**, Secrétaire



Pascale Bouchard

# La douceur et l'authenticité signées Pascale Bouchard

Par Yves Bélanger, directeur des communications, AAPARS

**Depuis plus de 13 ans, la peintre Pascale Bouchard a trouvé le médium qui lui permet de s'exprimer pleinement : l'encaustique. Cette technique lui a permis de développer un style d'art expressionniste bien à elle qui s'oriente vers le floral contemporain.**

Elle explique que l'encaustique est une technique utilisée depuis l'Antiquité « J'utilise une peinture à base de cire d'abeille à laquelle sont ajoutés de la résine de Damar et des pigments. » C'est sur du bois qu'elle dispose les blocs de cire chaude. «# Après, j'utilise un chalumeau et/ou des outils chauffants pour créer mes œuvres. »

La pratique de cet art offre une grande liberté à l'artiste. « Je me sens vraiment sur mon X depuis que j'ai commencé à utiliser cette technique pour m'exprimer à travers mes œuvres. » Elle partage son temps de production avec son travail d'assistante à la galerie Artéria, à Bromont. Elle offre aussi quelques fois par année, sur invitation, des démos sur l'encaustique.

Depuis septembre 2022, Pascale Bouchard a rejoint l'Association des artistes peintres affiliés de la Rive-Sud. Elle y occupe le poste de vice-présidente aux expositions. « Pour moi, c'est une excellente façon de partager mes connaissances et mon talent avec mes pairs. »

## Son inspiration !

Dans le concept de création de Pascale Bouchard, l'être humain, la femme et ses rôles occupent une grande place. « Tout mon travail est principalement et intuitivement basé sur mes valeurs. Les moments précieux de ma vie m'ont permis vraiment de découvrir ce qui me fait vibrer en tant que femme et comme artiste peintre. »

Criantes de douceurs, de liberté et d'authenticité, les œuvres de celle-ci prennent vie sous la flamme de ses chalumeaux. Elles représentent une féminité surtout florale dans des espaces où les teintes et les textures rappellent les beautés de la nature. À l'image de l'artiste, l'ensemble de ses œuvres reflètent une ouverture et une profondeur vers la beauté extérieure et intérieure.



Blooming, 24 X 24 pouces, encaustique et shellac sur bois.



Parce que j'y suis, diamètre 16 pouces, encaustique et shellac sur bois.

Nombreux amateurs d'art sont immédiatement touchés par la douceur qui se dégage des créations de Mme Bouchard. « La texture et le fini brillant de mes tableaux attirent l'œil. La richesse picturale de la cire chaude que j'utilise intrigue beaucoup les gens. »

## Quand l'art rejoint la mode

Les arts et la mode sont des domaines qui ont plusieurs points communs. Mais quand les vêtements se transforment en tableaux vivants, on passe à un autre niveau. Depuis quelques années, des œuvres de Pascale Bouchard ont l'opportunité d'être imprimées sur de magnifiques vêtements et accessoires de mode. Cela est issu d'une collaboration entre l'artiste peintre et la compagnie Le Galeriste.

« L'objectif principal de cette entreprise est d'aider les artistes à se concentrer sur leur art

en fournissant des revenus supplémentaires provenant de la vente de vêtements et d'accessoires humainement responsables. Ce qui est fabuleux, c'est que tout est conçu ici même, plus précisément, à Montréal. » Robes, leggings, tuniques et foulards sont quelques exemples des vêtements créés par Le Galeriste à partir des œuvres de Pascale Bouchard.

## Ses tableaux à travers le monde

Au fil des ans, l'artiste peintre de Granby a présenté ses œuvres dans le cadre de diverses expositions. Elle expose également en permanence à la galerie Artéria, située à Bromont.

Les créations de Pascale Bouchard commencent toutefois à se vendre un peu partout sur la planète. En mars 2023, elle a fait un tabac à l'Affordable Art Fair New York où elle a été invitée. Plusieurs tableaux

ont trouvé preneur lors de cet événement. Quelques mois plus tard, elle s'envolait pour la Thaïlande afin de participer à l'Affordable Art Fair Singapore. Encore une fois, sa présence à l'événement a été un succès et de nombreux visiteurs sont repartis avec une de ses œuvres.



L'Artiste, 36 X 72 pouces, encaustique et shellac sur bois

Au cours des prochaines semaines, l'artiste peintre s'envolera pour Londres et pour New York où elle a été invitée à présenter ses œuvres.

Site Internet de l'artiste : [www.pascalebouchardartiste.com](http://www.pascalebouchardartiste.com)

Page Facebook de l'artiste : [www.facebook.com/PascaleBouchardArtisteEncaustique](https://www.facebook.com/PascaleBouchardArtisteEncaustique)

CIRCUIT  
DES ARTS  
SAINT-BRUNO  
DE-MONTARVILLE AAPARS

L'AAPARS vous invite à participer à la 17<sup>e</sup> édition du Circuit des Arts de Saint-Bruno qui aura lieu les 21 et 22 septembre 2024.

Après le succès de l'année dernière, le Circuit des Arts reprend la formule des visites des ateliers d'artistes avec la possibilité d'avoir des artistes invités non-résidents exposant soit à l'intérieur de la résidence ou en chapiteau sur le terrain de l'artiste-hôte.



**Artistes de Saint-Bruno / date limite 3 mars 2024**

Nous invitons tous les artistes de Saint-Bruno à signifier leur intention d'ouvrir leur atelier (à l'intérieur de leur résidence ou en chapiteau sur leur propriété) en communiquant avec nous à l'adresse suivante : [circuitdesarts@aapars.com](mailto:circuitdesarts@aapars.com)

Veuillez également nous informer des places disponibles pour inviter des artistes non-résidents à venir exposer chez vous en mentionnant si l'emplacement ou les emplacements disponibles sont dans la résidence ou sur la propriété (chapiteau de l'artiste invité).

**Artistes non-résidents de Saint-Bruno / date limite 3 mars 2024**

Si vous souhaitez participer à cet événement, que ce soit à l'intérieur chez un artiste-hôte ou l'extérieur avec votre chapiteau sur la propriété d'un artiste-hôte, veuillez-nous en informer en indiquant votre préférence (à l'intérieur ou en chapiteau). Vous devez également inclure deux photos représentatives de vos œuvres afin d'aider lors de la sélection par les artistes-hôtes en envoyant le tout à l'adresse suivante : [circuitdesarts@aapars.com](mailto:circuitdesarts@aapars.com)

Veuillez prendre note que le choix des artistes non-résidents invités par l'artiste-hôte sera fait par celui-ci selon l'espace disponible et pour permettre d'offrir une variété d'œuvres aux visiteurs.

**Nous vous ferons part de votre participation ou non au plus tard le 14 avril 2024. Les modalités de participation (145 \$, taxes incluses pour un emplacement intérieur ou extérieur) vous seront acheminées par la suite.**



## APPEL DE DOSSIERS POUR 2024 / 2025

### Expositions en solo ou duo dans l'Espace Galerie chez RE/MAX ACTIF de St-Bruno

RE/Max /Actif de St-Bruno offre gracieusement, de nouveau cette année, la possibilité aux artistes peintres de l'AAPARS d'exposer en **SOLO** ou **DUO** à compter de la mi-janvier 2024. **Invitation exclusive aux membres de l'Association des Artistes Peintres Affiliés de la Rive-Sud** à exposer leurs œuvres dans l'espace galerie des bureaux de RE/Max Actif, 1592, rue Montarville, Saint-Bruno.

Afin de bénéficier de cette opportunité vous êtes invités à nous faire parvenir, le plus rapidement possible avant le 15 janvier 2024 votre dossier d'artiste complet à l'adresse suivante :

**AAPARS Case postale 261,  
Saint-Bruno-de-Montarville (Québec) J3V 4P9,**

à l'attention de *Renée Bellavance*, ainsi qu'une enveloppe affranchie et adressée à votre nom afin que nous puissions vous retourner votre dossier, sinon il sera détruit. Pour les candidats acceptés ou sur une liste d'attente, les dossiers seront conservés toute l'année 2024.

**Votre dossier d'artiste imprimé doit inclure, au minimum, les informations suivantes**

**Référence au site Internet : <https://aapars.com/devenir-membre/informations-utiles/>**

**Sous la rubrique - comment réaliser un dossier d'artiste**

- your Curriculum vitae avec photo de l'artiste
- your démarche artistique
- cinq photos récentes et représentatives de vos œuvres, chacune d'elle bien identifiée (titre, médium et dimension)
- la fiche d'inscription disponible ci-dessous.

Il est à noter que la sélection finale se fera par **RE/MAX ST-BRUNO**. Pour plus d'informations, veuillez communiquer avec **Renée Bellavance 514-941-1329** ou à [exposolo@aapars.com](mailto:exposolo@aapars.com)

*Pour tous les candidats sélectionnés, il y aura une rencontre d'information virtuelle (date à confirmer). À cette occasion, un guide informatif sur la démarche à suivre vous sera remis ou envoyé par courriel et il vous sera expliqué. Toutes vos questions pourront être adressées lors de cette rencontre.*

La durée de chaque exposition est d'environ 8 semaines (soit environ 2 mois et parfois une semaine de plus). Nombre d'œuvres requises: +/-25 (pour exposition solo et environ 12 pour duo). Les cartons d'invitation sont aux frais de l'artiste et doivent inclure le logo de RE/MAX Actif ainsi que Espace Galerie REMAX-ACTIF agence immobilière, le logo d'Opération Enfant Soleil et celui de l'AAPARS. L'artiste remettra une copie virtuelle à RE/MAX qui serviront lors d'envois pour inviter leurs clients. Le carton doit être approuvé par RE/MAX au préalable. Le vernissage est obligatoire pour lancer l'exposition (solo ou duo) et se fera généralement au courant du premier mois un vendredi soir de 17 :00 à 21 :00 (la date doit être approuvée par ReMax). Le coût du vin pour le vernissage sera assumé par RE/MAX.

Il est à noter que : **25 % du montant des ventes seront remis pour Opération Enfant Soleil**

Les participants en solo et duo de l'édition RE/MAX 2024 - 2025 ne sont pas admissibles pour l'édition 2025 - 2026

**Heures d'ouverture pour les visites selon les heures d'ouverture du bureau** soit lundi au vendredi de 9 h à 18h. L'artiste devra être présent lors du vernissage. Une œuvre ainsi qu'une affiche seront visibles de l'extérieur pour annoncer l'exposition.

**Coordonnées de l'Espace Galerie REMAX/ACTIF**

1592 rue Montarville, Saint-Bruno-de-Montarville  
QC J3V 3T7  
450-653-6000

### Fiche d'inscription : Exposition RE/MAX ACTIF Saint-Bruno 2024-2025

Nom : \_\_\_\_\_ Prénom : \_\_\_\_\_

Adresse : \_\_\_\_\_

Courriel pour recevoir l'information : \_\_\_\_\_

Téléphone : Résidence : \_\_\_\_\_ Autre : \_\_\_\_\_

Date de renouvellement de la carte de membre : \_\_\_\_\_ Solo  Duo

\*Préférence pour le mois : \_\_\_\_\_ non-disponibilité \_\_\_\_\_ \*

*Veuillez prendre note que nous ne pouvons assurer de vous offrir la préférence demandée cependant, nous ferons notre possible afin d'y donner suite.*

**Poster à AAPARS, C.P. 261, Saint-Bruno (Québec), J3V 4P9, à l'attention de Renée Bellavance**

# NOUS VOUS RECOMMANDONS FORTEMENT D'UTILISER LE NOUVEAU SYSTÈME EN LIGNE

## RENOUVELLEMENT DE VOTRE CARTE DE MEMBRE

Depuis quelques temps un nouveau système automatisé a été mis en place afin d'alléger la tâche des bénévoles impliqués dans le processus d'adhésion et de renouvellement de la carte de membre.

### Voici quelques informations

Lorsque votre adhésion prendra fin, un courriel automatique vous sera acheminé afin de vous en aviser. Il ne sert à rien de renouveler à l'avance, puisque le temps n'est pas cumulatif. L'adhésion est de 1 an à partir de la date que vous payez.

UN MONDE DE CRÉATIVITÉ !

info@aaapars.com f Connexion membre Recherche...

À propos de nous • Nos activités • Galeries des artistes • Babil'AAPARS • Devenir membre • Nous joindre

### Connexion membre

Si vous êtes membre de l'AAPARS ou l'avez déjà été, vous pouvez vous connecter ici pour pouvoir modifier votre profil, renouveler votre adhésion ou vous inscrire à une de nos activités et être identifié automatiquement par le formulaire d'inscription. Pour adhérer comme membre de l'AAPARS si vous ne l'êtes pas déjà, veuillez cliquer ici.

Identifiant (Nécessaire)

Mot de passe (obligatoire)

Se souvenir de moi

Connexion

Mot de passe oublié?

Si votre adhésion est échue depuis un certain temps ou que vous pensez ne pas avoir reçu de courriel, il est quand même possible de renouveler en se connectant à votre compte.

1. Veuillez vous connecter au site en utilisant le lien « **Connexion membre** » dans l'entête
2. Entrez votre identifiant et mot de passe dans les champs appropriés
  - a. Vous pouvez utiliser votre adresse courriel comme identifiant
  - b. L'identifiant peut aussi être votre nom en format « **nomprenom** » ou « **nom-prenom** » (tout en minuscule).
3. Cliquer le bouton « **Connexion** »
4. Si vous avez oublié votre mot de passe, veuillez cliquer le lien « **Mot de passe oublié** » pour vous reconnecter

UN MONDE DE CRÉATIVITÉ !

info@aaapars.com f Connexion membre Recherche...

À propos de nous • Nos activités • Galeries des artistes • Babil'AAPARS • Devenir membre • Nous joindre

### Modifier mon profil membre

Accédez ici à votre dossier de membre. Le formulaire ci-dessous vous permet, entre autres, de mettre à jour vos coordonnées personnelles. Si vous avez des questions, ou rencontrez des difficultés, veuillez nous contacter à info@aaapars.com.

Si vous devez renouveler votre adhésion à l'AAPARS, veuillez cliquer le bouton suivant pour effectuer votre renouvellement :

Renouvellement de mon adhésion à l'AAPARS

\* \* \* indique les champs nécessaires

Lorsque la connexion est établie, vous verrez un bouton de renouvellement. Vous pouvez aussi aller dans l'onglet « **Devenir membre** » où vous aurez dans le menu déroulant « **Renouvellement de mon adhésion à l'AAPARS** ». Veuillez noter que ces 2 dernières options ne seront visibles que si vous êtes un membre inactif. Si votre carte de membre est toujours valide, ces 2 options n'apparaîtront pas, puisque votre date d'échéance n'est pas arrivée.

Une fois le paiement de votre adhésion complété vous recevrez par courriel une confirmation de votre transaction avec une facture et votre carte de membre pour l'année à venir.



## ▶ POSTE À COMBLER ◀

Si vous êtes une personne qui aime relever les défis, qui n'a pas peur d'aller plus loin dans ses limites et qui surtout veut faire sa part pour une association qui lui tient à cœur, ce poste est fait pour vous !

### Directeur(trice) au recrutement

La responsabilité principale de ce poste est de tenir à jour la liste des membres et de transmettre les informations de première ligne aux membres et les référer, au besoin, au service adéquat. Les tâches reliées à ce poste sont dorénavant allégées avec la venue de notre nouveau système d'inscription et de renouvellement.

### ▶ Avantages découlant de ce poste

Profiter d'une allocation équivalent à 300 \$/année en crédit AAPARS consentie sur les services de l'association après le premier 6 mois de service.

Pour plus d'information, veuillez contacter l'AAPARS à [presidence@aapars.com](mailto:presidence@aapars.com)

ATELIER  
GALERIE

CÉLINE  
GIRARD

ÉCOLE DE  
PEINTURE

Également

Ateliers intensifs de 3 jours au printemps  
Vacances artistiques de cet été

ESCAPADE ARTISTIQUE À MAGOG

L'ABSTRACTION

ADAPTE A VOS BESOINS

Réalisez des œuvres à la hauteur de vos attentes

Ateliers de 1 ou 2 jours

Selon vos disponibilités

Vendredi – Samedi

10 h à 16 h

Février 9 -10 23-24

Mars 8 - 9 22-23

98 \$ par jour taxes incluses

POUR ME CONTACTER

Céline Girard

241 Principale Ouest Magog QC J1X 2A8

450 845 6089

info@celinegirard.com

Site internet : celinegirard.com



## APPEL À TOUS LES ARTISTES EN ARTS VISUELS

De la  
**couleur**  
contre la  
**douleur**

### PRÉPAREZ VOTRE DOSSIER D'ARTISTE

pour l'exposition collective ayant pour but d'amasser des fonds pour la Fédération des maisons d'hébergement pour femmes.



date limite de remise des dossiers:

15 mars 2024

ARTISTES  
DE  
**COEUR**

L'appel de dossier est disponible sur [www.artistesdecœur.com](http://www.artistesdecœur.com)



## APPEL DE DOSSIERS CARREFOUR CULTUREL DE SAINT-VALENTIN

Depuis maintenant 12 ans, la municipalité de St-Valentin, met en œuvre une programmation annuelle en arts visuels. L'espace d'exposition à une installation d'équipements professionnels d'accrochage et d'éclairage, offre une ambiance conviviale et l'opportunité à des artistes établis et émergents de sortir l'art des villes.

Nous procédons actuellement à compléter l'appel de dossier pour 2024 du Carrefour Culturel.

CONDITIONS REQUISES // Carrefour Culturel de Saint-Valentin

Il doit s'agir d'œuvre de création – peinture, gravure, dessin, photographie ou autre médium - et on doit pouvoir les accrocher au mur.

Vous aurez à installer vos œuvres, mais qui mieux que vous pour les mettre en valeur. Nous ne prenons aucun revenu suite à la vente de vos œuvres. Un vernissage est fait pour vous présenter, vin et grignotines seront à nos frais lors de ce moment.

ESPACE DISPONIBLE

L'espace disponible se situe à l'Édifice Municipal de la Municipalité de Saint-Valentin au 790, chemin de la 4<sup>e</sup> ligne et les dimensions sont de 58 pieds de longueur par 7 pieds de largeur.



### COMPOSITION DES DOSSIERS VISUELS

- Texte de démarche artistique,
- Cinq photographies numériques d'œuvres (format JPEG)
- Liste descriptive (titre, dimensions, techniques et matériaux utilisés,)
- Enveloppe de retour préaffranchie, si vous faites parvenir votre dossier par la poste.

Nous soumettre votre dossier le plus rapidement possible

Envoyez votre dossier complet via courriel : [reception@municipalite.saint-valentin.qc.ca](mailto:reception@municipalite.saint-valentin.qc.ca)

ou par poste : Municipalité de Saint-Valentin

Attention : Lise Deneault Kaech

790, chemin de la 4<sup>e</sup> ligne

Saint-Valentin (Québec)

J0J 2E0

Pour plus amples informations, communiquez avec nous Lise Deneault Kaech, coordonnatrice : (450) 291-5422

LINDA HOLMES  
ARTISTE PEINTRE  
<https://aapars.com/linda-holmes>  
514 913-0229

EXPOSITION  
17 janvier au 13 mars 2024



VERNISSAGE

Vendredi le 16 février 2024 de 15h à 19h

Espace galerie RE/MAX INC.

1592, rue Montarville, Saint-Bruno-de-Montarville

25% des ventes réalisées lors de cette exposition iront à l'opération Enfant Soleil

En collaboration avec:



# Dacryl

## Créé pour les créatifs d'ici.



Pour plus d'informations :  
En magasin ou **deserres.ca**  
Par courriel à [association@deserres.ca](mailto:association@deserres.ca)  
Par téléphone au **1-800-363-0318**

Membre Association :  
**obtenez 10% de rabais**  
sur les prix affichés

# Merci de votre collaboration

## ÉLITE (PLATINE)



## MAJEUR (OR)

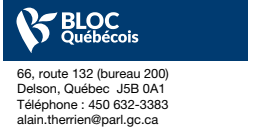

## COLLABORATEURS (ARGENT)



## SOUTIEN (BRONZE)

